

BI-METAAL MXqs SPEEDXCUT XTRA DIEP 165MM

Extra lange Bi-metaal M42 gatzraag, inclusief de unieke MXqs-adapter EN MXqs-gatzaaghouder met snelle ontgrendeling. Met een **boordiepte van 165mm** zijn deze gatzagen bijvoorbeeld perfect voor gebruik bij dakdoorvoer-gaten boren. Tand van Bi-metaal met 8% kobalt legering zorgen voor een langere levensduur en dit resulteert in uitstekende snijprestaties en duurzaamheid van het product. Met de unieke centreerpen is het boren veilig!

KENMERKEN

- Wordt altijd geleverd met de MXqs-snelwisseladapter EN gatzaaghouder
- Bimetaal met 8% kobaltlegering voor een langere levensduur
- Zaagdiepte 165mm
- Soepel snijden met minimale warmteontwikkeling
- Geschikt voor gebruik met elektrische- en accuboormachines
- Diep en onder een hoek boren is eenvoudig bij gebruik van een langere centreerpen *
- Uitstekende afvoer van spanen dankzij de speciale ontworpen brede sleuven

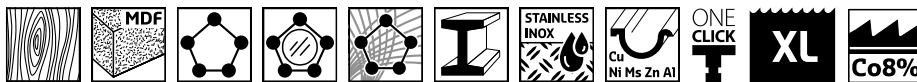

MXqs Xtra DIEP GATZAAGHOUDER



MX2P1006B
MXqs Gatzagaaghouder
Opname zesk. 11 - 7/16"PB



MXqs Xtra DIEP CENTREERBOOR 165 Lang

MX2P0070B

Houtboor voor Bi-Metaal & TCT gatzagen L=165mm
Opname zesk. 11 - 7/16"PB



MXqs Xtra DIEP CENTREERBOOR 165 Lang

MX2P0074B

HSS Staalboor voor Bi-Metaal L=165mm
Opname zesk. 11 - 7/16"PB



MXqs Xtra DIEP CENTREERPEN 165 Lang

MX200079B

Centreerpen - voor Bi-Metaal & TCT gatzagen L=165mm

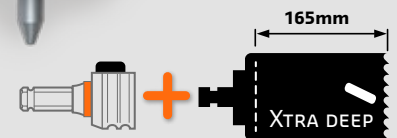

Art.Nr.**	Ø MM	Ø INCH
MHM40Q044B	44	1 3/4
MHM40Q060B	60	2 3/8
MHM40Q068B	68	2 11/16
MHM40Q083B	83	3 1/4
MHM40Q102B	102	4
MHM40Q111B	111	4 3/8
MHM40Q121B	121	4 3/4
MHM40Q133B	133	5 1/4
MHM40Q152B	152	6

**Inclusief MXqs Xtra Diep gatzaaghouder en Adapter, excl. centreerpen

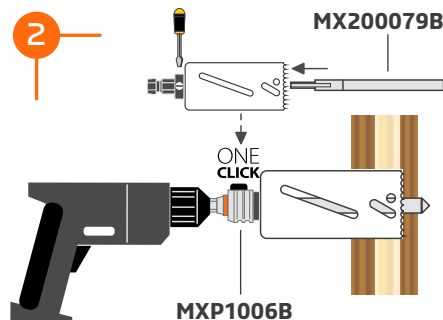
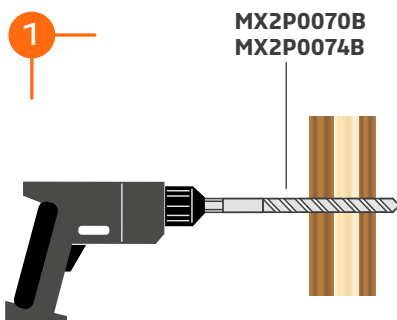

BI-METAAL MXqs SPEEDXCUT XTRA DIEP 300MM

Extra lange Bi-metaal M42 gatzaag, inclusief de unieke MXqs-adapter EN MXqs-gatzaaghouder met snelle ontgrendeling. Met een **boordiepte van 300mm** zijn deze gatzenaggen bijvoorbeeld perfect voor gebruik bij dakdoorvoer-gaten boren. Tand van Bi-metaal met 8% kobalt legering zorgen voor een langere levensduur en dit resulteert in uitstekende snijprestaties en duurzaamheid van het product. Met de unieke centreerpen is het boren veilig en!

KENMERKEN

- Wordt altijd geleverd met de MXqs-snelwisseladapter EN gatzaaghouder
- Bimetaal met 8% kobaltlegering voor een langere levensduur
- Zaagdiepte 300mm
- Soepel snijden met minimale warmteontwikkeling
- Geschikt voor gebruik met elektrische- en accuboormachines
- Diep en onder een hoek boren is eenvoudig bij gebruik van een langere centreerpen *
- Uitstekende afvoer van spanen dankzij de speciale ontworpen brede sleuven

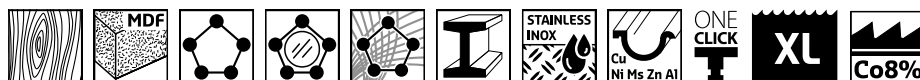

MXqs Xtra DIEP GATZAAGHOUDER



MX2P1006B
MXqs Gatazaaghouder
Opname zesk. 11 - 7/16"PB



MXqs Xtra DIEP CENTREERBOOR 300 Lang

MX2P0071B

Houtboor voor Bi-Metaal & TCT gatzenaggen L=300mm
Opname zesk. 11 - 7/16"PB



MXqs Xtra DIEP CENTREERBOOR 300 Lang

MX2P0075B

HSS staalboor voor Bi-Metaal L=300mm
Opname zesk. 11 - 7/16"PB



MXqs Xtra DIEP CENTREERPEN 300 Lang

MX200078B

Centreerpen - voor Bi-Metaal & TCT gatzenaggen L=300mm



Art.Nr.**	Ø MM	Ø INCH
MHM41Q044B	44	1 3/4
MHM41Q060B	60	2 3/8
MHM41Q068B	68	2 11/16
MHM41Q083B	83	3 1/4
MHM41Q102B	102	4
MHM41Q111B	111	4 3/8
MHM41Q121B	121	4 3/4
MHM41Q133B	133	5 1/4
MHM41Q152B	152	6

**Inclusief MXqs Xtra Diep gatzaaghouder en Adapter, excl. centreerpen

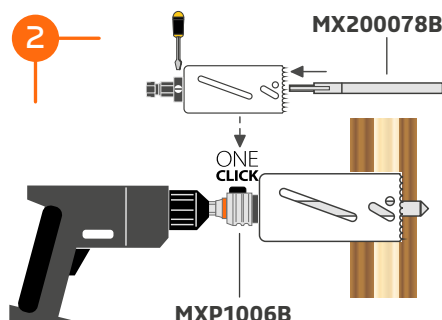
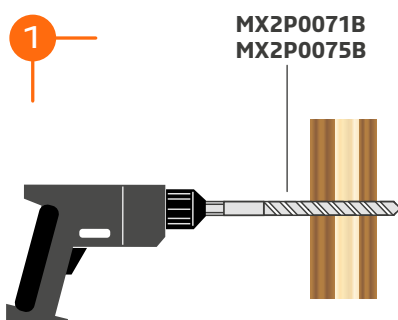

* Boren onder een hoek: eerst boren met een gatzenaag van 165 mm lang met L = 300 centreerpen en vervolgens verder boren met een gatzenaag van 300 mm lengte.