

MEHRZWECK MXqs SUPERXCUT XTRA TIEF 165MM

Extra lange Mehrzweck-Lochsäge, einschließlich des einzigartigen MXqs-Adapters UND des einzigartigen MXqs-Schnellspanner Dorns mit einzigartigem Hartmetallzahnatz für sauberes Hochleistungsschneiden. **Mit einer Schnitttiefe von 165mm** sind diese Lochsägen z. ideal für den Einsatz als Dachsäge. Speziell entwickelten hartmetallbestückte Zähne sorgen für hervorragende Schnittleistung und Lebensdauer. Mit dem einzigartigen Bohrführungsstift ist das Bohren sicher und einfach!

VORTEILE

- 5 mal schneller und 10-fache Lebensdauer gegenüber einer vergleichbaren Lochsäge
- **Schnitttiefe 165 mm für tiefe Bohrungen**
- Perfekte Spanabfuhr durch die speziell gestalteten, breiten Schlitzte
- Flüssiges Bohren mit minimaler Wärmeentwicklung
- Verwendbar mit kabelgebundenen Maschinen und Akku-Werkzeugen
- Das Bohren unter einem Winkel ist einfach, wenn Sie einen längeren Führungsstift verwenden*
- Extra lange Seitenschlitzte für einfache Kernfreigabe

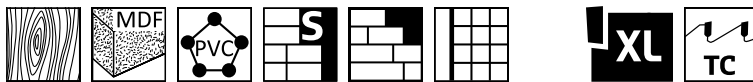

MXqs Xtra Tief AUFNAHMEN



MX2P1006B
MXqs Aufnahmehorn
Spannfutter Sechskant 11mm - 7/16"PB



MX2P1006SB
MXqs Aufnahmehorn
Spannfutter SDS-Plus

MXqs Xtra Tief ZENTRIERBOHRER 165

MX2P0070B Holzbearbeitungsbohrer für Bi-M & TCT-Lochsägen L=165mm
Spannfutter Sechskant 11mm - 7/16"PB



MX2P0072B Steinbohrer - TCT - Für TCT-Lochsägen L=165mm
Spannfutter Sechskant 11mm - 7/16"PB



MX2P0074B Zentrierbohrer HSS M2 für Bi-M & TCT-Lochsägen L=165mm
Spannfutter Sechskant 11mm - 7/16"PB



MXqs Xtra Tief FÜHRUNGSSTIFT 165

MX200079B Führungsstift - Für Bimetall- und TCT-Lochsägen L=165mm

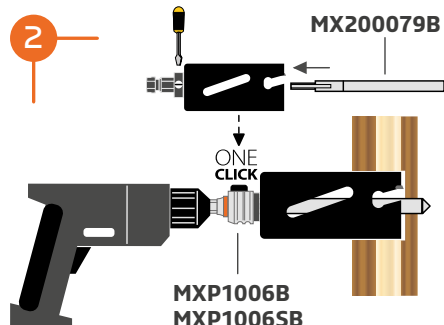
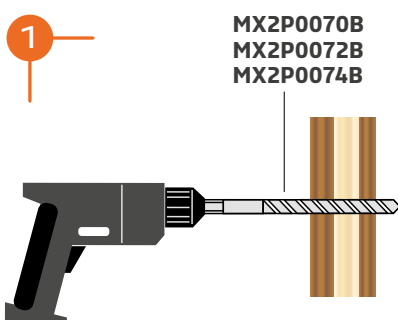

MXqs

ONE
CLICK

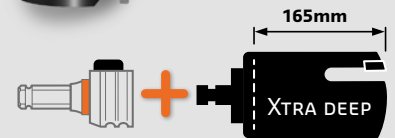
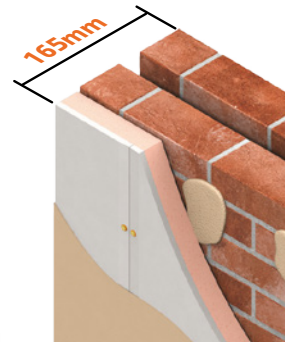

Teil-Nr.**	Ø MM	Ø ZOLL
MHM30Q032B	32	1 1/4
MHM30Q045B	45	1 25/32
MHM30Q051B	51	2
MHM30Q060B	60	2 3/8
MHM30Q065B	65	2 9/16
MHM30Q068B	68	2 11/16
MHM30Q070B	70	2 3/4
MHM30Q080B	80	3 5/32
MHM30Q086B	86	3 3/8
MHM30Q092B	92	3 5/8
MHM30Q102B	102	4
MHM30Q111B	111	4 3/8
MHM30Q121B	121	4 3/4
MHM30Q133B	133	5 1/4
MHM30Q140B	140	5 1/2
MHM30Q152B	152	6
MHM30Q160B	160	6 5/16
MHM30Q168B	168	6 5/8
MHM30Q210B	210	8 1/4

** Inklusive MXqs Schnellwechsel Aufnahmehorn und Adapter, exkl. Führungsstift



MEHRZWECK MXqs SUPERXCUT XTRA TIEF 300MM

Extra lange Mehrzweck-Lochsäge, einschließlich des einzigartigen MXqs-Adapters und des einzigartigen MXqs-Schnellspanner Dorns mit einzigartigem Hartmetallzahnsetz für sauberes Hochleistungsschneiden. **Mit einer Schnitttiefe von 300mm** sind diese Lochsagen z.B. ideal für den Einsatz als Dachsäge. Speziell entwickelten hartmetallbestückte Zähne sorgen für hervorragende Schnittleistung und Lebensdauer. Mit dem einzigartigen Bohrführungsstift ist das Bohren sicher und einfach!

MXqs

ONE
CLICK

VORTEILE

- 5 mal schneller und 10-fache Lebensdauer gegenüber einer vergleichbaren Lochsäge
- **Schnitttiefe 300mm** für tiefe Bohrungen
- Perfekte Spanabfuhr durch die speziell gestalteten, breiten Schlitz
- Flüssiges Bohren mit minimaler Wärmeentwicklung
- Verwendbar mit kabelgebundenen Maschinen und Akku-Werkzeugen
- Das Bohren unter einem Winkel ist einfach, wenn Sie einen längeren Führungsstift verwenden*
- Extra lange Seitenschlitz für einfache Kernfreigabe

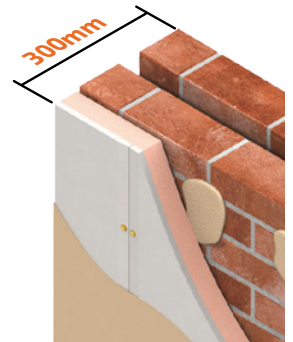
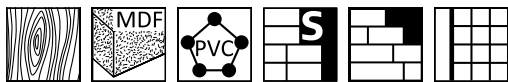

MXqs Xtra Tief AUFNAHMEN



MX2P1006B
MXqs Aufnahmehorn
Spannfutter Sechskant 11mm - 7/16"PB



MX2P1006SB
MXqs Aufnahmehorn
Spannfutter SDS-Plus

MXqs Xtra Tief ZENTRIERBOHRER 300

MX2P0071B Holzbearbeitungsbohrer für Bi-M & TCT-Lochsagen L=300mm
Spannfutter Sechskant 11mm - 7/16"PB



MX2P0073B Steinbohrer - TCT - Für TCT-Lochsagen L=300mm
Spannfutter Sechskant 11mm - 7/16"PB



MX2P0075B Zentrierbohrer HSS M2 für Bi-M & TCT-Lochsagen L=300mm
Spannfutter Sechskant 11mm - 7/16"PB



MXqs Xtra Tief FÜHRUNGSSTIFT 300

MX200078B Führungsstift - Für Bimetall- und TCT-Lochsagen L=300mm
MX200078XL Führungsstift - Für Bimetall- und TCT-Lochsagen L=515mm (Steildächer)

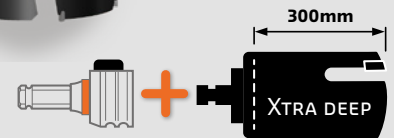
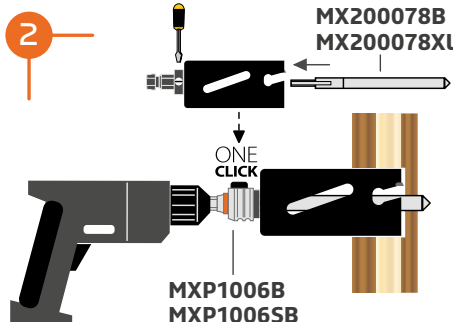
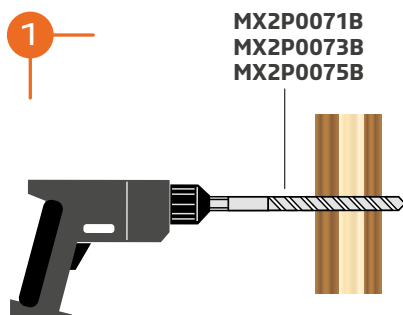

Teil-Nr.**	Ø MM	Ø ZOLL
MHM31Q045B	45	1 25/32
MHM31Q060B	60	2 3/8
MHM31Q068B	68	2 11/16
MHM31Q080B	80	3 5/32
MHM31Q102B	102	4
MHM31Q111B	111	4 3/8
MHM31Q121B	121	4 3/4
MHM31Q133B	133	5 1/4
MHM31Q152B	152	6
MHM31Q168B	168	6 5/8
MHM31Q210B	210	8 1/4

** Inklusive MXqs Schnellwechsel Aufnahmehorn und Adapter, exkl. Führungsstift



* Bohren unter einem Winkel: Verwenden Sie zunächst eine Lochsäge von 165 mm Länge mit L=300-Führungsstift, und bohren Sie anschließend mit einer Lochsäge von 300 mm Länge weiter.