

# BI-METALL MXqs SPEEDXCUT XTRA TIEF 165MM

Die extra tiefen Bimetall-Lochsägen M42, einschließlich des einzigartigen MXqs-Adapters und des einzigartigen MXqs-Schnellspanner Dorns, wurden speziell für tiefes und glattes Bohren in einer Vielzahl von Materialien entwickelt. **Mit einer Schnittiefe von 165mm** sind diese Lochsägen z. ideal für den Einsatz als dachsäge. Die spezielle Zahnform sorgt für einen glatten Schnitt auch auf unregelmäßigen Oberflächen. Mit dem einzigartigen Führungsstift ist das Bohren unter einem Winkel einfach!

## VORTEILE

- Wird immer mit dem MXqs-Schnellwechseladapter UND Aufnahmehorn geliefert
- Bimetall mit 8% Kobaltlegierung für eine längere Lebensdauer
- **Schnitttiefe 165mm**
- Reibungsloses Bohren mit minimaler Hitzeentwicklung
- Geeignet für den Einsatz in elektrischen und batteriebetriebenen Werkzeugen
- Mit einem längeren Führungsstift ist das Bohren unter einem Winkel einfach\*
- Extra lange Seitenschlitze für einfache Kernfreigabe

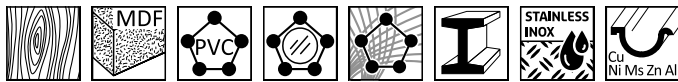

## MXqs Xtra Tief AUFNAHMEN



**MX2P1006B**  
MXqs Aufnahmehorn  
Spannfutter Sechskant 11mm - 7/16"PB



**MX2P1006SB**  
MXqs Aufnahmehorn  
Spannfutter SDS-Plus

## MXqs Xtra Tief ZENTRIERBOHRER 165

**MX2P0070B** Holzbearbeitungsbohrer für Bi-M & TCT-Lochsägen L=165mm  
Spannfutter Sechskant 11mm - 7/16"PB



**MX2P0074B** Zentrierbohrer HSS M2 für Bi-M & TCT-Lochsägen L=165mm  
Spannfutter Sechskant 11mm - 7/16"PB



## MXqs Xtra Tief FÜHRUNGSSTIFT 165

**MX200079B** Führungsstift - Für Bimetall- und TCT-Lochsägen L=165mm

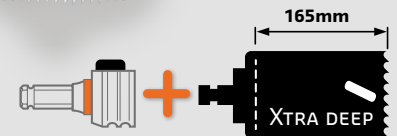
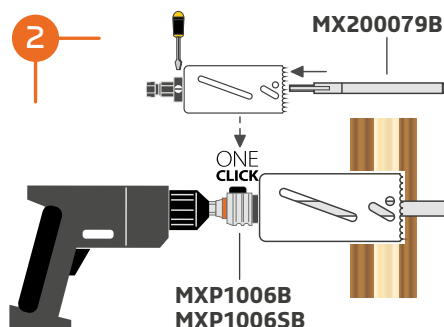
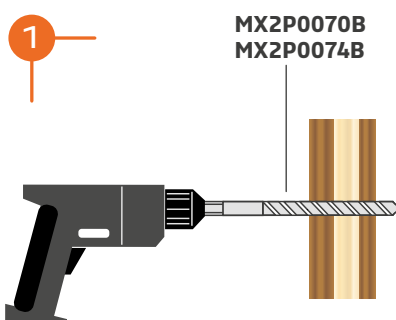

Teil-Nr.**	Ø MM	Ø ZOLL
MHM40Q044B	44	1 3/4
MHM40Q060B	60	2 3/8
MHM40Q068B	68	2 11/16
MHM40Q083B	83	3 1/4
MHM40Q102B	102	4
MHM40Q111B	111	4 3/8
MHM40Q121B	121	4 3/4
MHM40Q133B	133	5 1/4
MHM40Q152B	152	6

\*\* Inklusive MXqs Schnellwechsel Aufnahmehorn und Adapter, exkl. Führungsstift

# BI-METALL MXqs SPEEDXCUT XTRA TIEF 300MM

Die extra tiefen Bimetall-Lochsägen M42, einschließlich des einzigartigen MXqs-Adapters und des einzigartigen MXqs-Schnellspanner Dorns, wurden speziell für tiefes und glattes Bohren in einer Vielzahl von Materialien entwickelt. **Mit einer Schnitttiefe von 300mm** sind diese Lochsägen z. ideal für den Einsatz als Dachsäge. Die spezielle Zahnform sorgt für einen glatten Schnitt auch auf unregelmäßigen Oberflächen. Mit dem einzigartigen Führungsstift ist das Bohren sicher und einfach!

## VORTEILE

- Wird immer mit dem MXqs-Schnellwechseladapter UND Aufnahmedorn geliefert
- Bimetall mit 8% Kobaltlegierung für eine längere Lebensdauer
- **Schnitttiefe 300mm**
- Reibungsloses Bohren mit minimaler Hitzeentwicklung
- Geeignet für den Einsatz in elektrischen und batteriebetriebenen Werkzeugen
- Mit einem längeren Führungsstift ist das Bohren unter einem Winkel einfach\*
- Extra lange Seitenschlitze für einfache Kernfreigabe

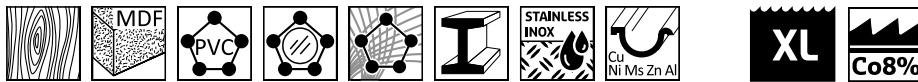

## MXqs Xtra Tief AUFNAHMEN



**MX2P1006B**  
MXqs Aufnahmedorn  
Spannfutter Sechskant 11mm - 7/16"PB



**MX2P1006SB**  
MXqs Aufnahmedorn  
Spannfutter SDS-Plus

## MXqs Xtra Tief ZENTRIERBOHRER 300

**MX2P0071B** Holzbearbeitungsbohrer für Bi-M & TCT-Lochsägen L=300mm  
Spannfutter Sechskant 11mm - 7/16"PB



**MX2P0075B** Zentrierbohrer HSS M2 für Bi-M & TCT-Lochsägen L=300mm  
Spannfutter Sechskant 11mm - 7/16"PB



## MXqs Xtra Tief FÜHRUNGSSTIFT 300

**MX200078B** Führungsstift - Für Bimetall- und TCT-Lochsägen L=300mm

**MX200078XL** Führungsstift - Für Bimetall- und TCT-Lochsägen L=515mm (Steildächer)

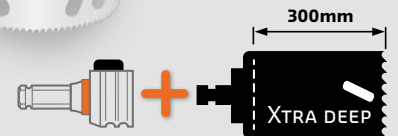
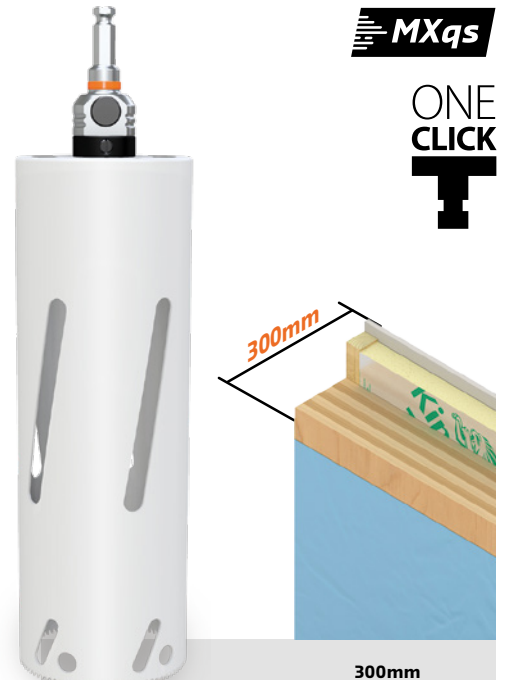
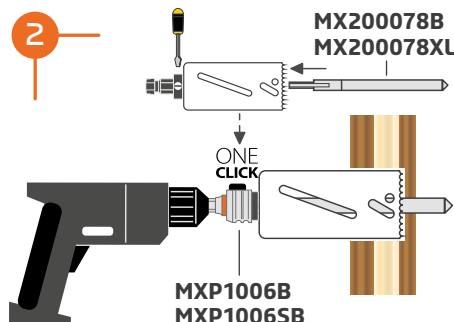
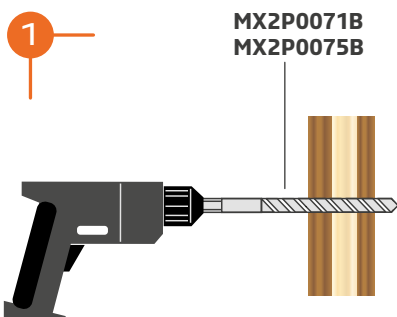

Teil-Nr.**	Ø MM	Ø ZOLL
MHM41Q044B	44	1 3/4
MHM41Q060B	60	2 3/8
MHM41Q068B	68	2 11/16
MHM41Q083B	83	3 1/4
MHM41Q102B	102	4
MHM41Q111B	111	4 3/8
MHM41Q121B	121	4 3/4
MHM41Q133B	133	5 1/4
MHM41Q152B	152	6

\*\* Inklusive MXqs Schnellwechsel Aufnahmedorn und Adapter, excl. Führungsstift



\* Bohren unter einem Winkel: Verwenden Sie zunächst eine Lochsäge von 165 mm Länge mit L=300-Führungsstift, und bohren Sie anschließend mit einer Lochsäge von 300 mm Länge weiter.